



04-0113



SLIM PROXI



intratone

INTRATONE
ZI de Maunit 370 rue de Maunit
85290 MORTAGNE SUR SEVRE
FRANCE

V233-5132-AA-Slim proxi

IN THE BOX



X 1



X 1



X 2



X 1

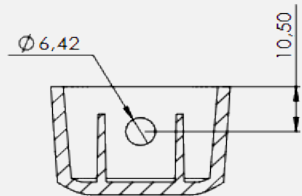
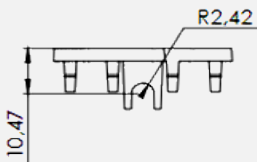
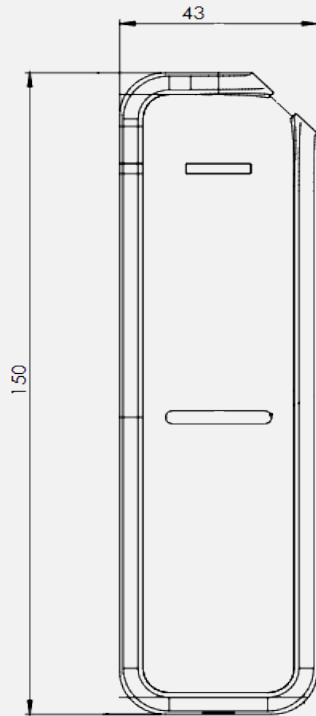
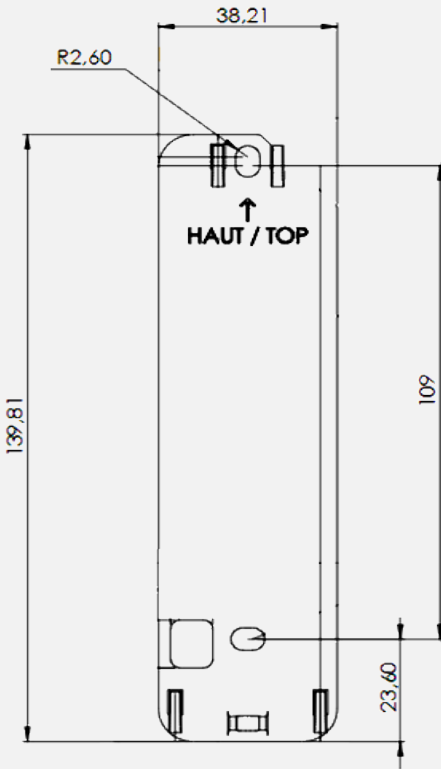

INSTALLATION

1



2

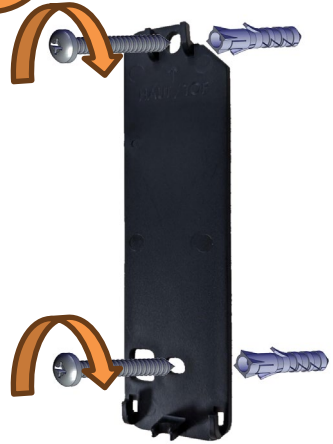

3



4



BUZZER CONFIGURATION



Switch position	1	2
ON		
OFF		

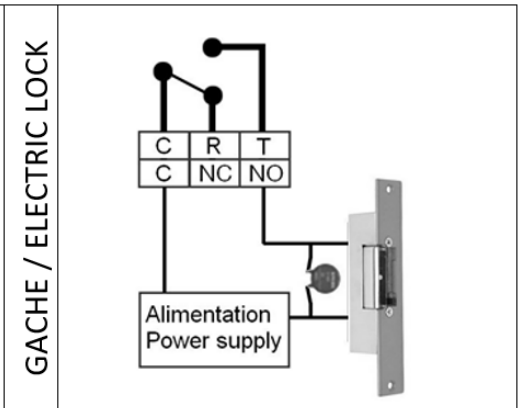
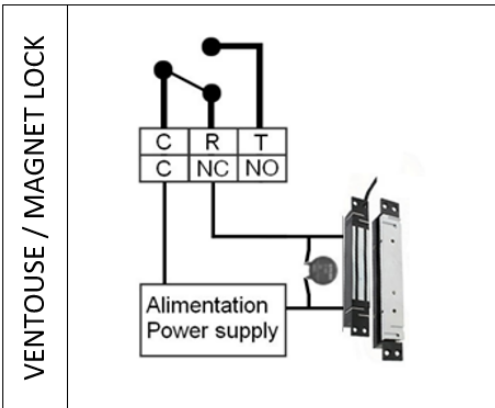
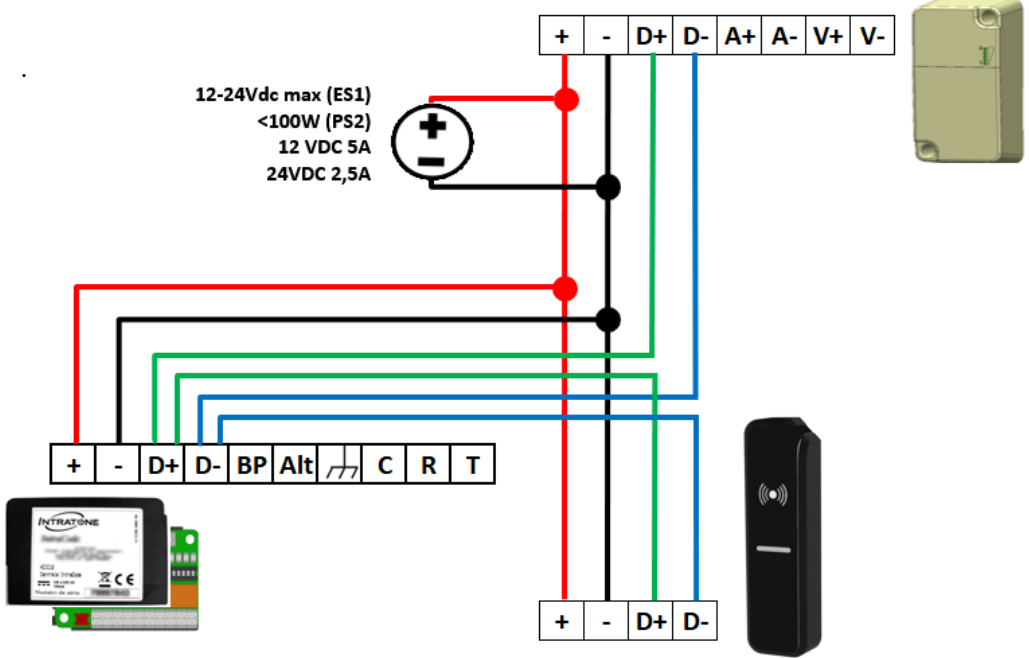
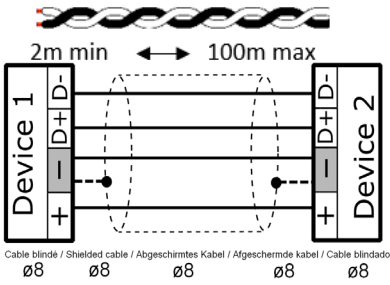

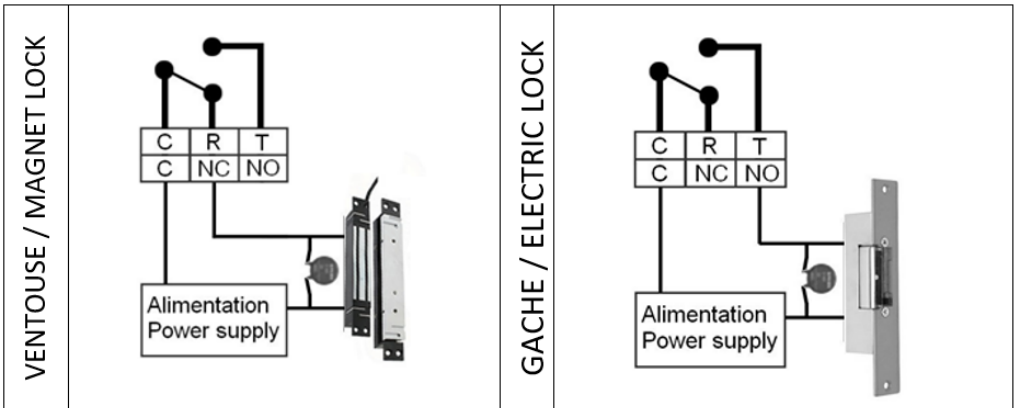
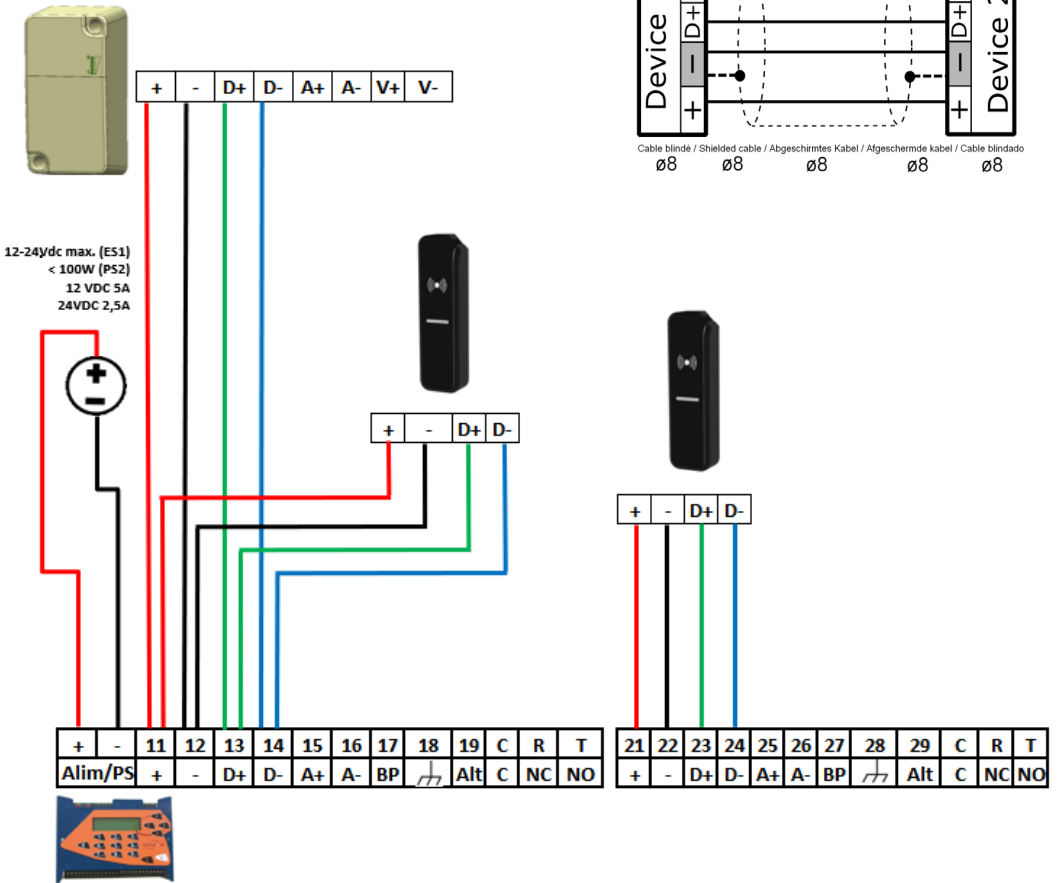



<https://intratone.info>

SPECIFICATIONS

Model	FLC00451	
Operating voltage	12 – 24Vdc max. (ES1) < 100W (PS2)	
Radio frequency characteristics	119 kHz - 135 kHz	< 2.31 dBµA/m @10m
	13.553 MHz - 13.567 MHz	< 9.22 dBµA/m @10m
Operating Temperatures range	-20 to +60°C	
Operating environment	IP54	

Warranty operating guarantees:

The Slim proxi is guaranteed within a temperature range of -20°C and +60°C and at a relative humidity level not exceeding 70%.

It must be installed according to the Top/Bottom directions given in these instructions and on the device. The installation must be carried out by qualified personnel with the necessary knowledge for a safe assembly of the equipment.

Do not install outdoors in extreme temperatures (Finland, Sweden, Norway).

This kit includes the necessary elements to ensure a safe installation of the equipment.

Garantie de fonctionnement :

Slim proxi est garanti dans une plage de température comprise entre -20°C et +60°C et à un taux d'humidité relative ne dépassant pas 70%.

L'installation doit être effectuée conformément aux indications Top/Bottom figurant dans ce mode d'emploi et sur l'appareil.

L'installation doit être effectuée par du personnel qualifié ayant les connaissances nécessaires pour un montage sûr de l'équipement.

Ne pas installer l'appareil à l'extérieur dans des conditions de températures extrêmes (Finlande, Suède, Norvège).

Ce kit comprend les éléments nécessaires pour assurer une installation sûre de l'équipement

Garantie Betriebsgarantie:

Die Slim proxi wird in einem Temperaturbereich von -20°C bis +60°C und bei einer relativen Luftfeuchtigkeit von höchstens 70% garantiert.

Die Installation muss gemäß den in dieser Anleitung und auf dem Gerät angegebenen Anweisungen für die Installation von oben/unten erfolgen.

Die Installation muss von qualifiziertem Personal durchgeführt werden, das über die notwendigen Kenntnisse für eine sichere Montage des Geräts verfügt.

Installieren Sie das Gerät nicht im Freien bei extremen Temperaturen (Finnland, Schweden, Norwegen). Dieser Basisset enthält die notwendigen Elemente für eine sichere Installation des Geräts

Garantie bedrijfsgarantie:

De Slim proxi wordt gegarandeerd binnen een temperatuurbereik van -20°C en +60°C en bij een relatieve vochtigheid van maximaal 70%.

Het apparaat moet worden geïnstalleerd volgens de boven-/onderaanwijzingen in deze instructies en op het apparaat.

De installatie moet worden uitgevoerd door gekwalificeerd personeel met de nodige kennis voor een veilige montage van het apparaat.

Niet buitenshuis installeren bij extreme temperaturen (Finland, Zweden, Noorwegen).

Dette kit bevat de nodige elementen voor een veilige installatie van het apparaat

Garanti og driftsgaranti:

Slim proxi er garanteret inden for et temperaturområde på -20°C og +60°C og ved en relativ luftfugtighed, der ikke overstiger 70%.

Det skal installeres i henhold til Top/Bund-anvisningerne i denne vejledning og på enheden.

Installationen skal udføres af kvalificeret personale med den nødvendige viden til en sikker montering af udstyret.

Må ikke installeres udendørs ved ekstreme temperaturer (Finland, Sverige, Norge).

Dette sæt indeholder de nødvendige elementer for at sikre en sikker installation af udstyret

Garantías de funcionamiento:

Slim proxi está garantizado dentro de un rango de temperatura de -20°C y +60°C y a un nivel de humedad relativa no superior al 70%.

Debe instalarse según las indicaciones Arriba/Abajo que figuran en estas instrucciones y en el aparato.

La instalación debe ser realizada por personal cualificado con los conocimientos necesarios para un montaje seguro del equipo.

No lo instale en exteriores con temperaturas extremas (Finlandia, Suecia, Noruega).

Este kit incluye los elementos necesarios para garantizar una instalación segura del equipo

Garanti de funktion:

Die Slim proxi er garanteret i en intervallo af temperaturer mellem -20°C og +60°C og med en niveau af fugtighed relativt højere end 70%.

Deve essere installato secondo le indicazioni Top/Bottom riportate in queste istruzioni e sul dispositivo.

L'installazione deve essere effettuata da personale qualificato con la conoscenza necessaria per un montaggio sicuro dell'apparecchiatura.

Non installare all'aperto a temperature estreme (Finlandia, Svezia, Norvegia).

Questo kit comprende gli elementi necessari per garantire un'installazione sicura dell'apparecchiatura



End-of-life recycling of the product:

The Slim proxi and its accessories must not be discarded with unsorted municipal waste, but must be disposed of via the WEEE (Waste Electrical and Electronic Equipment) collection and recycling system.

Recyclage du produit en fin de vie :

Slim proxi et ses accessoires ne doivent pas être jetés avec les déchets municipaux non triés, mais doivent être éliminés via le système de collecte et de recyclage des DEEE (déchets d'équipements électriques et électroniques).

Recycling des Produkts am Ende seiner Lebensdauer:

Die Slim proxi und ihr Zubehör dürfen nicht mit dem unsortierten Hausmüll entsorgt werden, sondern müssen über das WEEE-Sammel- und Recyclingsystem (Waste Electrical and Electronic Equipment) entsorgt werden.

Recycling van het product aan het einde van de levensduur:

De Slim proxi en de bijbehorende accessoires mogen niet worden weggegooid bij het ongesorteerde huisvuil, maar moeten worden afgevoerd via het inzamelings- en recyclingsysteem WEEE (Waste Electrical and Electronic Equipment).

Genbrug af produktet efter endt levetid:

Slim proxi og dets tilbehør må ikke smides ud sammen med usorteret husholdningsaffald, men skal bortskaffes via WEEE (Waste Electrical and Electronic Equipment) indsamlings- og genbrugssystemet.

Riciclaggio del prodotto a fine vita:

Il Slim proxi e i suoi accessori non devono essere gettati insieme ai rifiuti urbani indifferenziati, ma devono essere smaltiti attraverso il sistema di raccolta e riciclaggio dei RAEE (Rifiuti di Apparecchiature Elettriche ed Elettroniche).

Reciclaje del producto al final de su vida útil:

El Slim proxi y sus accesorios no deben desecharse con los residuos urbanos sin clasificar, sino que deben eliminarse a través del sistema de recogida y reciclaje de RAEE (Residuos de Aparatos Eléctricos y Electrónicos).



Simplified declaration of conformity

The undersigned, COGELC, declares that access control type radio equipment for collective housing is in compliance with Radio Equipment Regulations 2017 (SI 2017/1206). The full text of the declaration of conformity is available at the following internet address: <http://certificates.intratone.com/>

Déclaration de conformité simplifiée

Le soussigné, COGELC, déclare que l'équipement radioélectrique du type contrôle d'accès pour l'habitat collectif est conforme à la directive 2014/53/UE (RED). Le texte complet de la déclaration UE de conformité est disponible à l'adresse internet suivante : <http://certificates.intratone.com/>

Vereinfachte Konformitätserklärung

Der Unterzeichnete, COGELC, erklärt, dass funktionsgesteuerte Zugangskontrollgeräte für den kollektiven Wohnungsbau der Richtlinie 2014/53/ EU (RED) entsprechen. Der vollständige Text der EU-Konformitätserklärung ist unter folgender Internetadresse verfügbar: <http://certificates.intratone.com/>

Vereenvoudigde conformiteitsverklaring

Ondertekende, COGELC, verklaart dat radioapparatuur voor toegangscontrole voor collectieve huisvesting voldoet aan Richtlijn 2014/53/ EU (RED). De volledige tekst van de EU-conformiteitsverklaring is beschikbaar op het volgende internetadres: <http://certificates.intratone.com/>

Forenklet overensstemmelseserklaring

Undertegnede, COGELC, erklærer, at radioudstyr af adgangskontroltypen til kollektive boliger er i overensstemmelse med direktiv 2014/53/EU (RED). Den fulde tekst af EU-overensstemmelseserklæringen er tilgængelig på følgende webadresse: <http://certificates.intratone.com/>

Dichiarazione di conformità semplificata

Il sottoscritto, COGELC, dichiara che l'apparecchiatura radio di tipo controllo accessi per alloggi collettivi è conforme alla Direttiva 2014/53/UE (RED). Il testo completo della Dichiarazione di Conformità UE è disponibile al seguente indirizzo internet: <http://certificates.intratone.com/>

Declaración simplificada de conformidad

El abajo firmante, COGELC, declara que el equipo radioeléctrico tipo control de acceso para vivienda colectiva cumple con la Directiva 2014/53/UE (RED). El texto completo de la Declaración de Conformidad de la UE está disponible en la siguiente dirección de internet: <http://certificates.intratone.com/>